



ledme-europa.com

ADVERTENCIA

-Por favor instale siguiendo estrictamente las instrucciones. La instalación incorrecta de la promesa puede causar accidentes como caídas y descargas eléctricas.

-La conexión de este ventilador deben ser incorporados medios de desconexión a la instalación fija de acuerdo con las reglamentaciones de instalación .

-Este aparato puede ser utilizado por niños con edad de 8 años y superior y personas con capacidades físicas, sensoriales o mentales reducidas o falta de experiencia y conocimiento, si se les ha dado la supervisión o formación apropiadas respecto al uso del aparato de una manera segura y comprenden los peligros que implica. Los niños no deben jugar con el aparato. La limpieza y el mantenimiento a realizar por el usuario no deben ser realizados por los niños sin supervisión.

-Las luminarias no pueden ser cubiertas por materiales térmicos aislantes o por otros similares.

-El producto incluye sistema de protección frente a tensión y/o corriente. En caso de no funcionamiento del producto compruebe y sustituya el componente de protección.

-Realizar la limpieza de la luminaria mediante trapo ligeramente humedecido con jabón. No emplee disolventes ni rocíe insecticidas sobre la luminaria para evitar daños.

-Reciclar el producto conforme a la directiva de residuos de aparatos eléctricos y electrónicos.

-La fuente de luz de esta luminaria no es reemplazable: cuando la fuente de luz alcance el final de su vida, se debe sustituir la luminaria completa.

Todas las fuentes de alimentación no deben exceder el rango especificado (voltaje nominal AC220-240V. frecuencia 50HZ) durante un tiempo prolongado para usar un rango de voltaje superior al nominal, puede causar que el ventilador se sobrecaliente y cause daños. No instale el ventilador a un sitio inestable. No instale el ventilador a un sitio con alta temperatura. Cuando el funcionamiento del ventilador sea anormal, corte la alimentación inmediatamente.

INSTRUCCIONES DE MANTENIMIENTO:

1. Para utilizar el ventilador de forma segura y eficiente, límpielo e inspecciónelo periódicamente (una vez cada 6 meses).
2. Cuando limpie el ventilador, use una tela suave humedecida en agua con jabón y escúrrala, luego límpiela con un paño suave.
3. No limpie con productos químicos.
4. Cuando limpie el ventilador deberá cortar la luz.

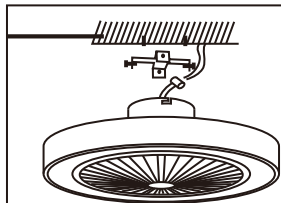

INSTRUCCIONES DE INSTALACIÓN:

Asegurese de apagar la alimentación antes de la instalación.

1. Antes de instalar el ventilador deberá cortar la luz primero.
2. Saca el soporte de ventilador. Fije bien el soporte en el techo.
3. Conecte bien el cable, y fije bien el ventilador con el soporte de ventilador.
4. Apriete bien con los tornillos.
5. Instalación completa.

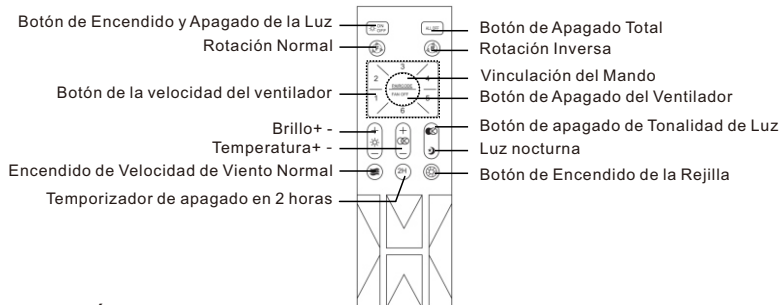

DESVINCLACIÓN:

Al encenderlo, presione el botón "ALL OFF" dentro de 5 segundos. Después de presionarlo, la luz parpadeará 2 veces. Eso quiere decir que se ha hecho la desvinculación.

EMPARENTAMIENTO DEL CÓDIGO:

Emparentar a distancia: Una vez encendido la luz, mantener pulsado el Botón de "PAIR CODE". Si produce 2 pitidos después de mantenerlo pulsado querrá decir que se ha emparentado correctamente.

WARNING

- Please install strictly following the instructions. Incorrect installation of the promise can cause accidents such as falls and electric shocks.
- The connection of this fan must be incorporating disconnection means to the fixed installation of in accordance with installation regulations.
- This appliance can be used by children aged 8 years and over and persons with reduced physical, sensory or mental capabilities or lack of experience and knowledge if they have been given appropriate supervision or training regarding use of the appliance in a safe manner. and they understand the dangers involved.
- Children should not play with the device.
- The luminaires cannot be covered by thermal insulating materials or other similar materials.
- The product includes a protection system against voltage and/or current. If the product does not work, check and replace the protection component.
- Clean the luminaire with a cloth slightly moistened with soap. Do not use solvents or spray insecticides on the luminaire to avoid damage.
- Recycle the product in accordance with the waste electrical and electrical equipment directive electronics.
- The light source of this luminaire is not replaceable: when the light source reaches the end of its life, the entire luminaire must be replaced.

All power supplies must not exceed the specified range (rated voltage AC220-240V, frequency 50HZ) for a long time to use higher than rated voltage range, may cause the fan to overheat and cause damage. Do not install the fan in an unstable location. Do not install the fan in a place with high temperature. When the fan is abnormal, please cut off the power immediately

MAINTENANCE INSTRUCTIONS:

1. To use the fan safely and efficiently, clean and inspect it periodically (once every 6 months).
2. When cleaning the fan, use a soft cloth moistened with soapy water and wring it out, then wipe it with a soft cloth.
3. Do not clean with chemicals.
4. When you clean the fan you should turn off the light.

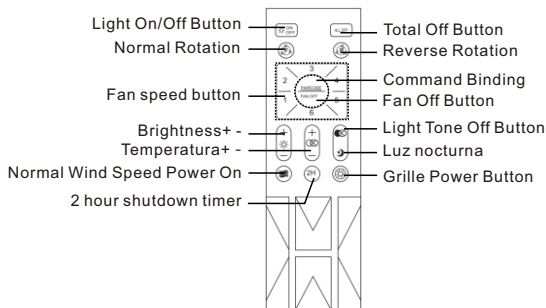
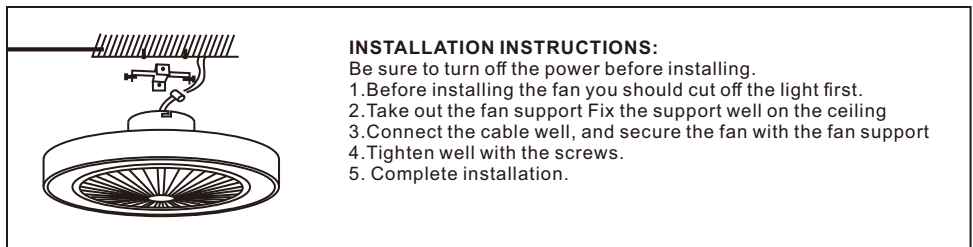

UNBINDING:

When turning on, press the "ALL OFF" button within 5 seconds. After pressing it, the light will flash 2 times. That means that the separation has been made.

CODE RELATIONSHIP:

Pair remotely: Once the light is on, press and hold the "PAIR CODE" Button. Yeah! If it produces 2 beeps after holding it down, it means that it has been successfully paired.

AVVERTIMENTO

- Si prega di installare seguendo rigorosamente le istruzioni. L'installazione errata della promessa può causare incidenti come cadute e scosse elettriche.
- Il collegamento di questo ventilatore deve incorporare mezzi di disconnessione all'installazione fissa di nel rispetto delle norme di installazione.
- Questo apparecchio può essere utilizzato da bambini di età pari o superiore a 8 anni e da persone con ridotte capacità fisiche, sensoriali o mentali o con mancanza di esperienza e conoscenza se hanno ricevuto un'adeguata supervisione o formazione riguardo all'uso dell'apparecchio in modo sicuro e comprendono i pericoli connessi.
- I bambini non devono giocare con il dispositivo.
- Gli apparecchi non possono essere coperti con materiali termoisolanti o altri materiali simili.
- Il prodotto comprende un sistema di protezione contro tensione e/o corrente. Se il prodotto non funziona, controllare e sostituire il componente di protezione.
- Pulire l'apparecchio con un panno leggermente inumidito con sapone. Non utilizzare solventi o spruzzare insetticidi sull'apparecchio per evitare danni.
- Riciclare il prodotto in conformità con la direttiva sui rifiuti di apparecchiature elettriche ed elettroniche.
- La sorgente luminosa di questo apparecchio non è sostituibile: quando la sorgente luminosa raggiunge il termine della sua vita, è necessario sostituire l'intero apparecchio.

Tutti gli alimentatori non devono superare l'intervallo specificato (tensione nominale AC 220-240 V, frequenza 50HZ) per lungo tempo per utilizzare un intervallo di tensione superiore a quello nominale, potrebbe causare il surriscaldamento della ventola e causare danni. Non installare la ventola in una posizione instabile. Non installare la ventola in un luogo con temperatura elevata. Quando la ventola presenta anomalie, interrompere immediatamente l'alimentazione.

ISTRUZIONI PER LA MANUTENZIONE:

1. Per utilizzare la ventola in modo sicuro ed efficiente, pulirla e ispezionarla periodicamente (una volta ogni 6 mesi).
2. Quando si pulisce la ventola, utilizzare un panno morbido inumidito con acqua e sapone e strizzarlo, quindi asciugarlo con un panno morbido.
3. Non pulire con prodotti chimici.
4. Quando si pulisce la ventola è necessario spegnere la luce.

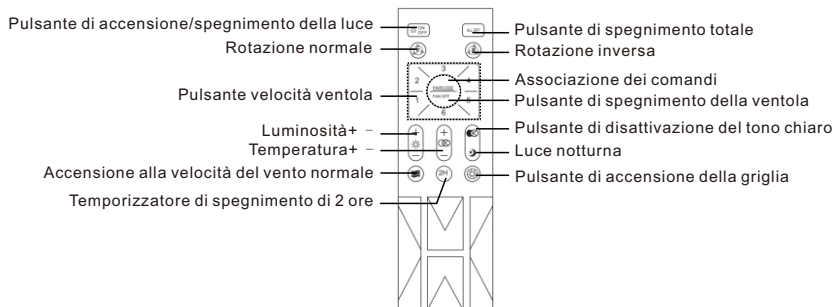

NON VINCOLANTE:

All'accensione premere il pulsante "ALL OFF" entro 5 secondi. Dopo averlo premuto, la luce lampeggerà 2 volte. Ciò significa che la separazione è stata effettuata.

RAPPORTO CODICE:

Accoppiamento da remoto: una volta accesa la luce, tenere premuto il pulsante "PAIR CODE". Si Se emette 2 bip dopo averlo tenuto premuto, significa che l'abbinamento è avvenuto con successo.

WARNING

-Veuillez installer strictement en suivant les instructions. Une installation incorrecte de la promesse peut provoquer des accidents tels que des chutes et des chocs électriques.

-Le raccordement de ce ventilateur doit intégrer des moyens de déconnexion à l'installation fixe de conformément aux règles d'installation.

-Cet appareil peut être utilisé par des enfants âgés de 8 ans, ou plus, et par des personnes ayant des capacités physiques, sensorielles ou mentales réduites, ainsi que personnes inexpertes, s'ils ont reçu une supervision ou une formation appropriée concernant l'utilisation de l'appareil en toute sécurité et qu'ils comprennent les dangers encourus.

-Les enfants ne doivent pas jouer avec l'appareil.

-Les luminaires ne peuvent pas être recouverts de matériaux thermiques isolants ou d'autres similaires

-Le produit inclus un système de protection contre la tension et/ou le courant. S'il ne fonction pas vérifiez et remplacez le composant de protection

-Nettoyez les luminaires à l'aide d'un chiffon légèrement humide et savon. N'utilisez pas de dissolvant ou insecticide sur le produit pour éviter tout dommage

-Recyclez le produit conformément à la directive sur les déchets d'équipements électriques et électroniques

-La source lumineuse de ce luminaire n'est pas remplaçable : lorsque la source lumineuse atteint la fin de sa vie, il faudra remplacer le luminaire complet

.....

Toutes les alimentations ne doivent pas dépasser la plage spécifiée (tension nominale AC220-240V, fréquence 50HZ) pendant une longue période pour utiliser une plage de tension supérieure à la plage de tension nominale, peut provoquer une surchauffe du ventilateur et causer des dommages. N'installez pas le ventilateur dans un endroit instable. N'installez pas le ventilateur dans un endroit à haute température. Lorsque le ventilateur est anormal, veuillez couper immédiatement l'alimentation.

.....

CONSIGNES D'ENTRETIEN:

1. Pour utiliser le ventilateur de manière sûre et efficace, nettoyez-le et inspectez-le périodiquement (une fois tous les 6 mois).

2. Lors du nettoyage du ventilateur, utilisez un chiffon doux imbibé d'eau savonneuse et essorez-le, puis essuyez-le avec un chiffon doux.

3. Ne nettoyez pas avec des produits chimiques.

4. Lorsque vous nettoyez le ventilateur, vous devez éteindre la lumière.

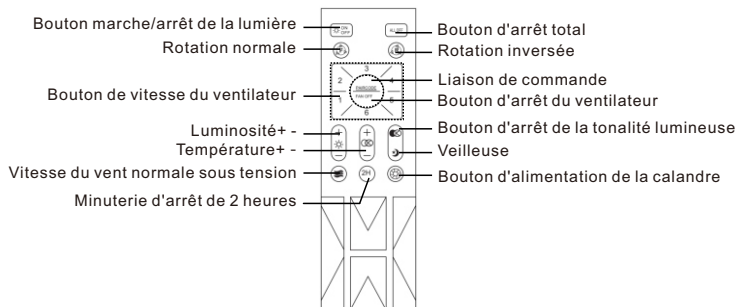

DÉLIAGEMENT:

Lors de la mise sous tension, appuyez sur le bouton "ALL OFF" dans les 5 secondes. Après l'avoir appuyé, la lumière clignotera 2 fois. Cela signifie que la séparation est faite.

RELATION AVEC LES CODES:

Appairage à distance : une fois la lumière allumée, appuyez et maintenez enfoncé le bouton "PAIR CODE". Ouais S'il produit 2 bips après l'avoir maintenu enfoncé, cela signifie qu'il a été couplé avec succès.

ADVERTÊNCIA

- Instale seguindo estritamente as instruções. A instalação incorreta da promessa pode causar acidentes como quedas e choques elétricos.
- A ligação deste ventilador deverá incorporar meios de desconexão à instalação fixa do de acordo com os regulamentos de instalação.
- Este aparelho pode ser utilizado por crianças com idade igual ou superior a 8 anos e pessoas com capacidades físicas, sensoriais ou mentais reduzidas ou com falta de experiência e conhecimento, se tiverem recebido supervisão ou formação adequada sobre a utilização do aparelho seguramente e compreendam os perigos envolvidos.
- As crianças não devem brincar com o dispositivo.
- As luminárias não podem ser revestidas com materiais isolantes térmicos ou outros materiais similares.
- O produto inclui um sistema de proteção contra tensão e/ou corrente. Se o produto não funcionar, verifique e substitua o componente de proteção.
- Limpe a luminária com um pano levemente humedecido com sabão. Não utilize solventes ou pulverize inseticidas na luminária para evitar danos.
- Recicle o produto conforme a diretiva sobre resíduos de equipamentos elétricos e eletrônicos.
- A fonte de luz desta luminária não é substituível: quando a fonte de luz chega ao fim da vida útil, toda a luminária deve ser substituída.

.....

Todas as fontes de alimentação não devem exceder a faixa especificada (tensão nominal AC220-240V, frequência 50 Hz) por um longo tempo para usar faixa de tensão superior à nominal, pode causar superaquecimento do ventilador e causar danos. Não instale o ventilador em um local instável. Não instale o ventilador em local com alta temperatura. Quando o ventilador estiver anormal, desligue a energia imediatamente.

.....

INSTRUÇÕES DE MANUTENÇÃO:

1. Para usar o ventilador com segurança e eficiência, limpe-o e inspecione-o periodicamente (uma vez cada 6 meses).
2. Ao limpar o ventilador, use um pano macio umedecido com água e sabão, torça-o e depois limpe-o com um pano macio.
3. Não limpe com produtos químicos.
4. Ao limpar o ventilador, você deve desligar a luz.

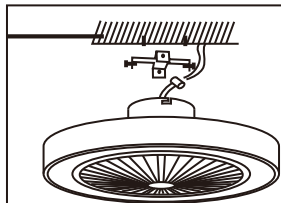

INSTRUÇÕES DE INSTALAÇÃO:

- Certifique-se de desligar a energia antes de instalar.
1. Antes de instalar o ventilador, você deve primeiro desligar a luz.
 2. Retire o suporte do ventilador. Fixe bem o suporte no teto.
 3. Conecte bem o cabo e prenda o ventilador com o suporte do ventilador.
 4. Aperte bem com os parafusos.
 5. Conclua a instalação.

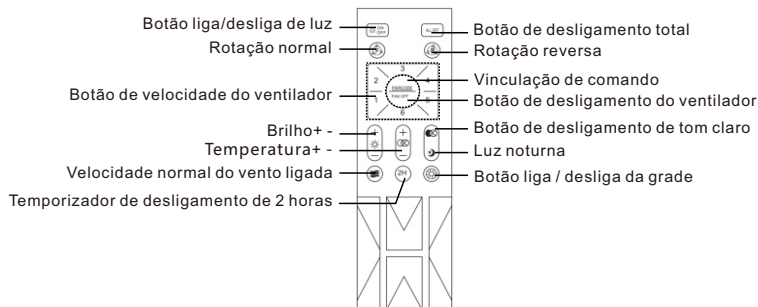

DESVINCUAÇÃO:

Ao ligar, pressione o botão "ALL OFF" dentro de 5 segundos. Depois de pressioná-lo, a luz piscará 2 vezes. Isso significa que a separação foi feita.

RELACIONAMENTO COM CÓDIGO:

Emparelhe remotamente: Quando a luz estiver acesa, pressione e segure o botão "PAIR CODE". Sim Se emitir 2 bipes após mantê-lo pressionado, significa que foi emparelhado com sucesso.

OSTRZEŻENIE

- Zainstaluj ściśle według instrukcji. Nieprawidłowa instalacja obietnicy może powodować wypadki, takie jak upadki i porażenia prądem.
- Podłączenie tego wentylatora musi obejmować środki odłączające od stałej instalacji zgodnie z przepisami instalacyjnymi.
- To urządzenie może być używane przez dzieci w wieku 8 lat i starsze oraz osoby o ograniczonych zdolnościach fizycznych, sensorycznych lub umysłowych lub nieposiadające doświadczenia i wiedzy, jeśli zapewniono im odpowiedni nadzór lub przeszkolenie w zakresie bezpiecznego korzystania z urządzenia i rozumieją związane z tym niebezpieczeństwa.
- Dzieci nie powinny bawić się urządzeniem.
- Oprawy nie mogą być zakrywane materiałami termoizolacyjnymi lub innymi podobnymi materiałami.
- Produkt zawiera system ochrony przed napięciem i/lub prądem. Jeśli produkt nie działa, sprawdź i wymień element zabezpieczający.
- Oprawę czyść szmatką lekko zwilżoną mydłem. Nie używaj rozpuszczalników ani nie rozpylaj środków owadobójczych na oprawę, aby uniknąć uszkodzenia.
- Produkt poddać recyklingowi zgodnie z dyrektywą dotyczącą zużytego sprzętu elektrycznego I elektrycznego.
- Źródła światła w tej oprawie nie można wymienić: gdy żywotność źródła światła dobiegnie końca, należy wymienić całą oprawę.

Wszystkie zasilacze nie mogą przekraczać określonego zakresu (napięcie znamionowe AC220-240V. częstotliwość 50 HZ) przez długi czas, aby używać wyższego niż zakres napięcia znamionowego, może spowodować przegrzanie wentylatora i uszkodzenie. Nie instaluj wentylatora w niestabilnym miejscu. Nie instaluj wentylatora w miejscu o wysokiej temperaturze. Jeżeli wentylator działa nieprawidłowo, należy natychmiast odłączyć zasilanie.

INSTRUKCJE KONSERWACJI:

1. Aby bezpiecznie i wydajnie używać wentylatora, należy go czyścić i okresowo sprawdzać (raz co 6 miesięcy).
2. Do czyszczenia wentylatora należy używać miękkiej szmatki zwilżonej wodą z mydłem, wykręcić ją i wytrzeć miękką szmatką.
3. Nie czyścić środkami chemicznymi.
4. Podczas czyszczenia wentylatora należy wyłączyć światło.

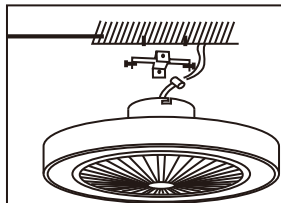

INSTRUKCJE INSTALACJI:

- Przed instalacją należy wyłączyć zasilanie.
1. Przed instalacją wentylatora należy najpierw odciąć światło.
 2. Wyjmij wspornik wentylatora. Zamocuj wspornik dobrze na suficie
 3. Podłącz dobrze kabel i zabezpiecz wentylator wspornikiem
 4. Dobrze dokręć śrubami.
 5. Zakończ instalację.

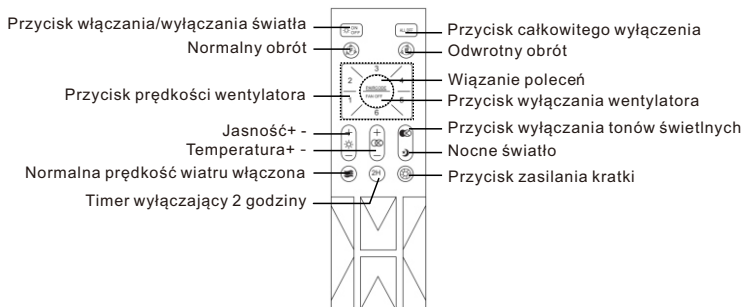

ROZWIĄZYWANIE:

Podczas włączania naciśnij przycisk „ALL OFF” w ciągu 5 sekund. Po naciśnięciu, światło będzie migać 2 razy. Oznacza to, że dokonano separacji.

KOD POWIĄZANIA:

Parowanie zdalne: Gdy lampka się zaświeci, naciśnij i przytrzymaj przycisk „KOD PAROWANIA”. Tak Jeśli po przytrzymaniu wyda 2 sygnały dźwiękowe, oznacza to, że zostało pomyślnie sparowane.

WARNUNG

- Bitte befolgen Sie bei der Installation genau die Anweisungen. Falsche Installation des Versprechens kann Unfälle wie Stürze und Stromschläge verursachen.
- Der Anschluss dieses Ventilators muss über eine Trennvorrichtung zur festen Installation erfolgen gemäß den Installationsvorschriften.
- Dieses Gerät kann von Kindern ab 8 Jahren und darüber sowie von Personen mit eingeschränkten körperlichen, sensorischen oder geistigen Fähigkeiten oder mangelnder Erfahrung und Wissen verwendet werden, wenn sie angemessene Aufsicht erhalten oder hinsichtlich der sicheren Verwendung des Geräts geschult wurden und verstehen welche Gefahren damit verbunden sind.
- Kinder sollten nicht mit dem Gerät spielen.
- Die Leuchten dürfen nicht mit Wärmedämmstoffen oder ähnlichen Materialien abgedeckt werden.
- Das Produkt verfügt über ein Schutzsystem gegen Spannung und/oder Strom. Wenn das Produkt nicht funktioniert, überprüfen und ersetzen Sie die Schutzkomponente.
- Reinigen Sie die Leuchte mit einem leicht mit Seife angefeuchteten Tuch. Um Schäden an der Leuchte zu vermeiden, verwenden Sie keine Lösungsmittel oder sprühen Sie Insektizide auf die Leuchte.
- Recyceln Sie das Produkt gemäß der Richtlinie über Elektro- und Elektroaltgeräte. Elektronik.
- Die Lichtquelle dieser Leuchte ist nicht austauschbar: Wenn die Lichtquelle das Ende ihrer Lebensdauer erreicht, muss die gesamte Leuchte ausgetauscht werden.

Alle Netzteile dürfen den angegebenen Bereich (Nennspannung AC220-240V) nicht überschreiten. Frequenz 50 Hz) für eine lange Zeit höher als den Nennspannungsbereich zu verwenden, Dies kann dazu führen, dass der Lüfter überhitzt und beschädigt wird. Installieren Sie den Lüfter nicht an einem instabilen Ort. Installieren Sie den Ventilator nicht an einem Ort mit hohen Temperaturen. Wenn der Lüfter nicht normal funktioniert, unterbrechen Sie bitte sofort die Stromversorgung.

WARTUNGSHINWEISE:

1. Um den Ventilator sicher und effizient zu verwenden, reinigen und überprüfen Sie ihn regelmäßig (einmal alle 6 Monate).
2. Verwenden Sie zum Reinigen des Ventilators ein weiches, mit Seifenlauge angefeuchtetes Tuch, wringen Sie es aus und wischen Sie es anschließend ab mit einem weichen Tuch.
3. Nicht mit Chemikalien reinigen.
4. Wenn Sie den Ventilator reinigen, sollten Sie das Licht ausschalten.

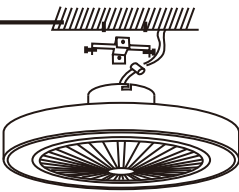

INSTALLATIONSANLEITUNG:

Schalten Sie vor der Installation unbedingt den Strom aus.

1. Bevor Sie den Lüfter installieren, sollten Sie zuerst das Licht ausschalten.
2. Nehmen Sie die Ventilatorhalterung heraus. Befestigen Sie die Halterung gut an der Decke
3. Schließen Sie das Kabel gut an und befestigen Sie den Lüfter mit der Lüfterhalterung
4. Mit den Schrauben gut festziehen.
5. Schließen Sie die Installation ab.

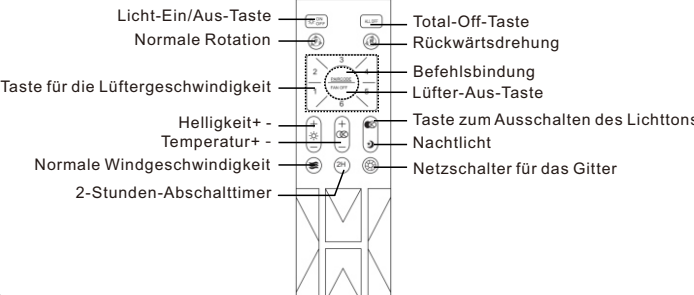

UNBINDUNG:

Drücken Sie beim Einschalten innerhalb von 5 Sekunden die Taste „ALL OFF“. Nachdem Sie darauf gedrückt haben, Das Licht blinkt 2 Mal. Das bedeutet, dass die Trennung erfolgt ist.

CODE-BEZIEHUNG:

Fernkopplung: Sobald das Licht an ist, halten Sie die Taste „PAIR CODE“ gedrückt. Ja Wenn nach dem Gedrückthalten der Taste zwei Pieptöne ertönen, bedeutet dies, dass die Kopplung erfolgreich war.