



ledme-europa.com

ADVERTENCIA

- Este dispositivo puede ser utilizado por niños de 8 años o más, así como por personas con capacidades físicas, sensoriales o mentales reducidas, o con falta de experiencia y conocimiento, siempre y cuando cuenten con supervisión o formación adecuadas sobre el uso seguro del dispositivo y comprendan los riesgos involucrados.
- Se recomienda encarecidamente que los niños no jueguen con el dispositivo.
- Las luminarias no deben ser cubiertas con materiales aislantes térmicos u otros materiales similares.
- Este producto cuenta con un sistema de protección contra sobretensión y/o sobrecorriente. En caso de que el producto no funcione correctamente, verifique y reemplace el componente de protección si es necesario.
- Para limpiar la luminaria, utilice un paño ligeramente humedecido con jabón. Evite el uso de disolventes o insecticidas en aerosol sobre la luminaria para evitar daños.
- Recicle el producto de acuerdo con la normativa sobre residuos de aparatos eléctricos y electrónicos.
- La fuente de luz de esta luminaria no es reemplazable. Cuando la fuente de luz llegue al final de su vida útil, se debe sustituir toda la luminaria.

MANUAL DE INSTALACIÓN

Los focos solares para piscinas o fuentes de agua pueden ser instalados de diferentes maneras dependiendo del tipo de instalación presente. A continuación, se indica un sistema:

NOTA

- Para la primera instalación, coloque la lámpara al sol durante unas horas.
- Recoja la mayor cantidad de energía solar posible y, al instalar el foco, asegúrese de ubicarlo lo más cerca posible del sol.

INSTALACIÓN

- Elija una ubicación adecuada para instalar el producto. Perfore un agujero en la pared.
- Inserte el tornillo en el agujero perforado.
- Aplique pegamento en la parte posterior del foco.
- Sujete la parte posterior del foco en el tornillo y presione el espacio entre el foco y la pared para que el pegamento fije firmemente el foco y la pared.
- Espere 24 horas para que el pegamento se seque completamente. Luego, verifique si el foco y la pared están firmemente fijados.

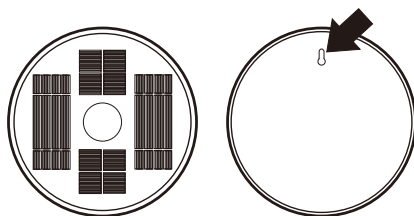

OPCIONES DE TEMPORIZADOR:

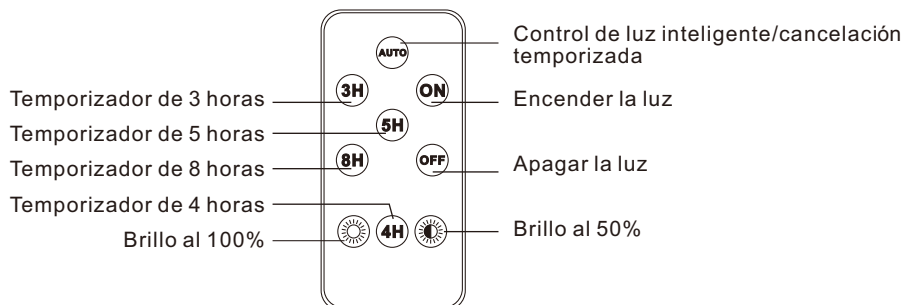

WARNING

- This device can be used by children aged 8 years or older, as well as individuals with physical, sensory, or mental disabilities or lack of experience and knowledge, provided they have received appropriate supervision or training on the safe use of the device and are aware of the risks involved.
- It is strongly recommended that children do not play with this device.
- Luminaires should not be covered with insulation materials or other similar materials.
- This product has overvoltage and/or overcurrent protection systems. If the product does not function properly, check and replace protective components if necessary.
- To clean the lighting fixtures, please use a cloth dipped in soap. Avoid using solvents or spray pesticides on lamps to avoid damage.
- Recycle products according to regulations for discarded electrical and electronic equipment.
- The light source of this type of lamp is non replaceable. When the light source reaches the end of its service life, the entire lamp must be replaced.

INSTALLATION MANUAL

Solar spotlights for swimming pools or water fountains can be installed in different ways depending on the type of installation present. Here is a system:

NOTE

- For the first installation, place the lamp in the sun for a few hours.
- Collect as much solar energy as possible and when installing the spotlight, be sure to place it as close to the sun as possible.

FACILITY

- Choose a suitable location to install the product.
 - Drill a hole in the wall.
 - Insert the screw into the drilled hole.
 - Apply glue to the back of the bulb.
 - Fasten the back of the bulb on the screw and press the gap between the bulb and the wall so that the glue fixes the bulb and the wall firmly.
 - Wait 24 hours for the glue to dry completely.
- Then check whether the spotlight and the wall are firmly fixed.

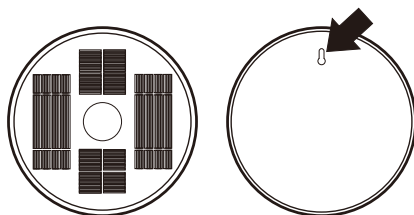

TIMER OPTIONS:

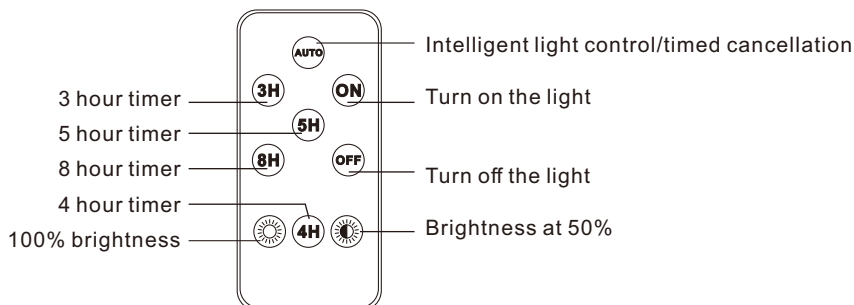

AVVERTIMENTO

- Questo dispositivo può essere utilizzato da bambini di età pari o superiore a 8 anni, nonché da persone con disabilità fisiche, sensoriali o mentali o con mancanza di esperienza e conoscenza, purché abbiano ricevuto un'adeguata supervisione o formazione sull'uso sicuro del dispositivo e siano consapevoli dei rischi connessi.
- Si raccomanda vivamente che i bambini non giochino con questo dispositivo.
- Gli apparecchi non devono essere rivestiti con materiali isolanti o altri materiali simili.
- Questo prodotto ha sistemi di protezione da sovratensione e/o sovracorrente. Se il prodotto non funziona correttamente, controllare e sostituire i componenti protettivi se necessario.
- Per pulire gli apparecchi di illuminazione, si prega di utilizzare un panno immerso nel sapone. Evitare di usare solventi o pesticidi spray sulle lampade per evitare danni.
- Riciclare i prodotti secondo le normative per apparecchiature elettriche ed elettroniche scartate.
- La sorgente luminosa di questo tipo di lampada non è sostituibile. Quando la sorgente luminosa raggiunge la fine della sua vita utile, l'intera lampada deve essere sostituita.

MANUALE DI INSTALLAZIONE

I faretti solari per piscine o fontane d'acqua possono essere installati in diversi modi a seconda del tipo di installazione presente. Ecco un sistema:

NOTA

- Per la prima installazione posizionare la lampada al sole per alcune ore.
- Raccogli quanta più energia solare possibile e quando installi il faretto, assicurati di posizionarlo il più vicino possibile al sole.

FACILITÀ

- Scegliere una posizione adatta per installare il prodotto. Praticare un foro nel muro.
- Inserire la vite nel foro praticato.
- Applicare la colla sul retro della lampadina.
- Fissare la parte posteriore della lampadina sulla vite e premere lo spazio tra la lampadina e il muro in modo che la colla fissi saldamente la lampadina e il muro.
- Attendi 24 ore affinché la colla si asciughi completamente. Quindi controlla se il faretto e il muro sono fissati saldamente.

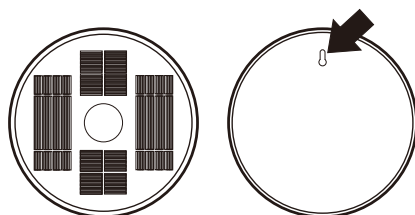

OPZIONI TIMER:

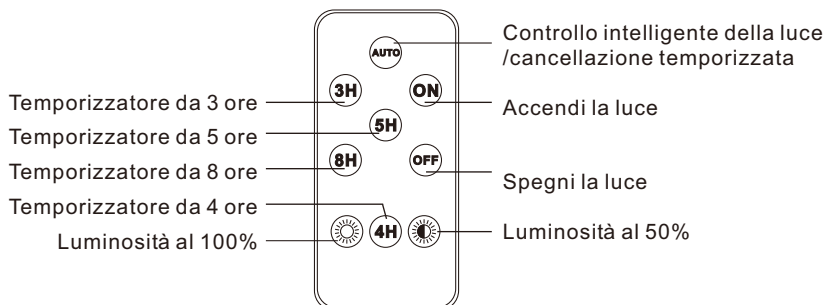

WARNING

- L'appareil peut être utilisé par des enfants âgés de 8 ans ou plus et par des personnes ayant Des capacités physiques, sensorielles ou mentales faibles ou inexpérimentées et des Connaissances insuffisantes, à condition qu'elles aient reçu une supervision ou une formation Appropriée pour l'utilisation sûre de l'appareil et qu'elles soient conscientes des risques Encourus.
- Il est fortement recommandé que les enfants ne jouent pas avec l'appareil.
- Les lampes ne doivent pas être recouvertes d'isolation thermique ou d'autres matériaux Similaires.
- Le produit dispose d'un système de protection contre les surtensions et / ou les surintensités. Si le produit ne fonctionne pas correctement, vérifiez et, si nécessaire, remplacez les pièces De protection.
- Pour nettoyer les lampes, utilisez un chiffon imbibé de savon. évitez d'utiliser des solvants Ou des pesticides pulvérisés sur les lampes pour éviter les dommages.
- Recycler les produits conformément à la réglementation sur les déchets d'équipements électriques et électroniques.
- La source lumineuse de ce luminaire n'est pas remplaçable. Lorsque la source lumineuse Atteint la fin de sa vie utile, l'ensemble du luminaire doit être remplacé.

MANUEL D'INSTALLATION

Les spots solaires pour piscines ou fontaines à eau peuvent être installés de différentes manières selon le type d'installation présent. Voici un système :

NOTE

- Pour la première installation, placez la lampe au soleil pendant quelques heures.
- Collectez autant d'énergie solaire que possible et lors de l'installation du spot, veillez à le placer aussi près que possible du soleil.

FACILITÉ

- Choisissez un emplacement approprié pour installer le produit. Percez un trou dans le mur.
- Insérez la vis dans le trou percé.
- Appliquez de la colle à l'arrière de l'ampoule.
- Fixez l'arrière de l'ampoule sur la vis et appuyez sur l'espace entre l'ampoule et le mur pour que la colle fixe fermement l'ampoule et le mur.
- Attendez 24 heures pour que la colle sèche complètement. Vérifiez ensuite si le spot et le mur sont bien fixés.

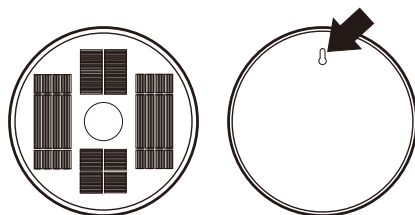

OPTIONS DE MINUTERIE :

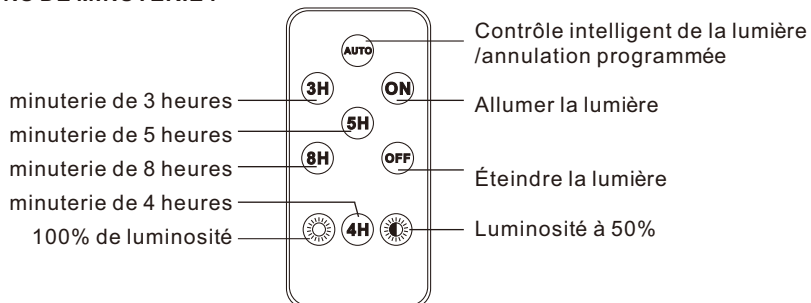

ADVERTÊNCIA

- Este dispositivo pode ser utilizado por crianças com idade igual ou superior a 8 anos, bem como indivíduos com deficiências físicas, sensoriais ou mentais ou falta de experiência e conhecimento, desde que tenham recebido supervisão ou treinamento adequados sobre a utilização segura do dispositivo e estejam cientes dos riscos envolvidos.
- É altamente recomendável que as crianças não brinquem com este dispositivo.
- As luminárias não devem ser cobertas com materiais isolantes ou outros materiais semelhantes.
- Este produto possui sistemas de proteção contra sobretensão e/ou sobrecorrente. Se o produto não funcionar corretamente, verifique e substitua os componentes de proteção, se necessário.
- Para limpar as luminárias, use um pano mergulhado em sabão. Evite usar solventes ou pulverizar pesticidas nas lâmpadas para evitar danos.
- Reciclar produtos de acordo com regulamentos para equipamentos elétricos e eletrônicos descartados.
- A fonte luminosa deste tipo de luz não é substituível. Quando a fonte luminosa atingir o fim da sua vida útil, toda a luz deve ser substituída.

MANUAL DE INSTALAÇÃO

Os focos solares para piscinas ou bebedouros podem ser instalados de diferentes formas dependendo do tipo de instalação presente. Aqui está um sistema:

OBSERVAÇÃO

- Para a primeira instalação, coloque a lâmpada ao sol por algumas horas.
- Colete o máximo de energia solar possível e ao instalar o refletor certifique-se de colocá-lo o mais próximo possível do sol.

INSTALAÇÃO

- Escolha um local adequado para instalar o produto. Faça um furo na parede.
 - Insira o parafuso no orifício perfurado.
 - Aplique cola na parte de trás da lâmpada.
 - Fixe a parte traseira da lâmpada no parafuso e pressione o espaço entre a lâmpada e a parede para que a cola fixe firmemente a lâmpada e a parede.
 - Aguarde 24 horas para que a cola seque completamente.
- Em seguida, verifique se o refletor e a parede estão firmemente fixados.

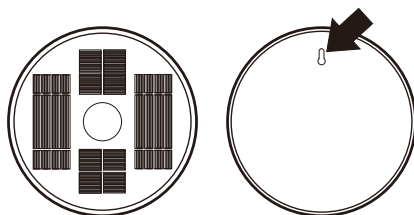

OPÇÕES DE TEMPORIZADOR:

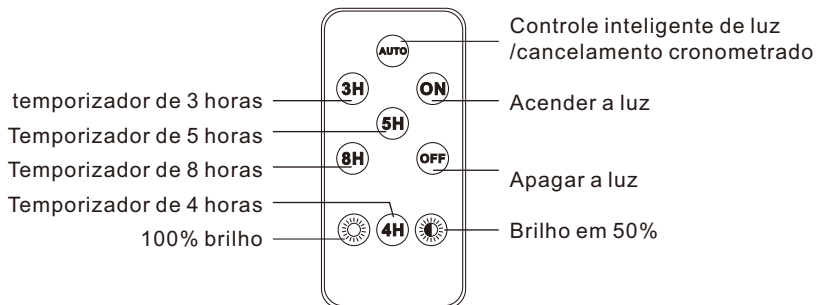

OSTRZEŻENIE

- Urządzenie to może być używane przez dzieci w wieku ośmiu lat lub starszym, jak również osoby z niepełnosprawnością fizyczną, sensoryczną lub psychiczną lub brakiem doświadczenia i wiedzy, pod warunkiem że otrzymały odpowiedni nadzór lub szkolenie w zakresie bezpiecznego użytkowania wyrobu i są świadomi związanego z tym ryzyka.
- Zdecydowanie zaleca się, aby dzieci nie bawiły się tym urządzeniem.
- Oprawy nie powinny być pokryte materiałami izolacyjnymi lub innymi podobnymi materiałami.
- Ten produkt posiada systemy zabezpieczające przepięcie i/lub nadprądowe. Jeśli produkt nie działa prawidłowo, sprawdzić i w razie potrzeby wymienić elementy ochronne.
- Aby czyścić oprawy oświetleniowe, należy użyć szmatki zanurzonej w mydle. Unikaj stosowania rozpuszczalników lub rozpylania pestycydów na lampy, aby uniknąć uszkodzeń.
- Recykling produktów zgodnie z przepisami dotyczącymi zużytego sprzętu elektrycznego i elektronicznego.
- Źródło światła tego typu lampy nie jest wymienne. Gdy źródło światła osiągnie koniec żywotności, należy wymienić całą lampę.

INSTRUKCJA MONTAŻU

Reflektory solarne do basenów lub fontann wodnych można instalować na różne sposoby, w zależności od rodzaju istniejącej instalacji. Oto system:

NOTATKA

- Przy pierwszym montażu należy umieścić lampę na słońcu na kilka godzin.
- Zbierz jak najwięcej energii słonecznej, a instalując reflektor pamiętaj o umieszczeniu go jak najbliżej słońca.

OBIEKT

- Wybierz odpowiednie miejsce do zainstalowania produktu. Wywierć otwór w ścianie.
 - Włóż śrubę w wywiercony otwór.
 - Nałóż klej na tylną część żarówki.
 - Przymocuj tył żarówki do śruby i dociśnij szczelinę pomiędzy żarówką a ścianą tak, aby klej mocno szczepił żarówkę ze ścianą.
 - Odczekaj 24 godziny, aż klej całkowicie wyschnie.
- Następnie sprawdź, czy reflektor i ściana są dobrze zamocowane.

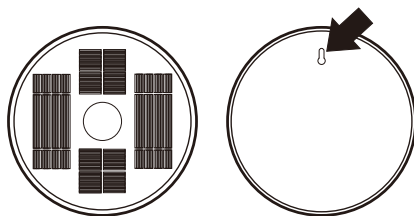

OPCJE TIMERA

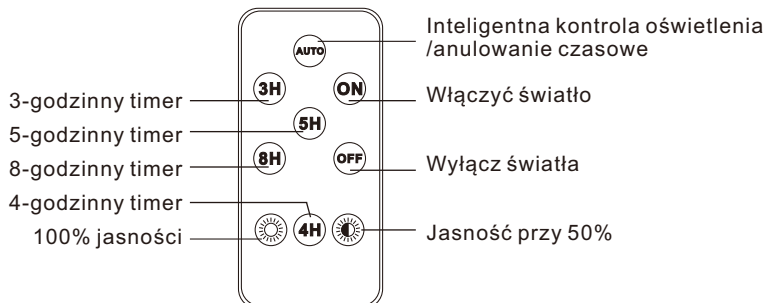

WARNUNG

-Dieses Gerät kann von Kindern im Alter von acht Jahren oder älter sowie von Personen mit körperlichen, sensorischen oder geistigen Behinderungen oder mangelnden Erfahrungen und Kenntnissen verwendet werden, sofern sie eine angemessene Aufsicht oder Schulung über die sichere Verwendung des Geräts erhalten haben und sich der damit verbundenen Risiken bewusst sind.

-Es wird dringend empfohlen, dass Kinder nicht mit diesem Gerät spielen.

-Leuchten sollten nicht mit Dämmstoffen oder ähnlichen Materialien abgedeckt werden.

-Dieses Produkt verfügt über Überspannungs- und/oder Überstromschutzsysteme. Wenn das Produkt nicht ordnungsgemäß funktioniert, überprüfen Sie die Schutzkomponenten und tauschen Sie sie gegebenenfalls aus.

-Um die Leuchten zu reinigen, verwenden Sie bitte ein in Seife getauchtes Tuch. Vermeiden Sie die Verwendung von Lösungsmitteln oder sprühen Sie Pestizide auf Lampen, um Schäden zu vermeiden.

-Recyceln von Produkten gemäß den Vorschriften für entsorgte elektrische und elektronische Geräte.

-Die Lichtquelle dieser Art von Lampe ist nicht austauschbar. Wenn die Lichtquelle das Ende ihrer Lebensdauer erreicht, muss die gesamte Lampe ausgetauscht werden.

INSTALLATIONSANLEITUNG

Solarstrahler für Schwimmbäder oder Wasserfontänen können je nach Art der vorhandenen Installation auf unterschiedliche Weise installiert werden. Hier ist ein System:

Notiz

- Stellen Sie die Lampe bei der ersten Installation einige Stunden lang in die Sonne.
- Sammeln Sie so viel Sonnenenergie wie möglich und achten Sie bei der Installation des Strahlers darauf, ihn so nah wie möglich an der Sonne zu platzieren.

EINRICHTUNG

•Wählen Sie einen geeigneten Ort für die Installation des Produkts. Bohren Sie ein Loch in die Wand.

•Setzen Sie die Schraube in das Bohrloch ein.

•Tragen Sie Kleber auf die Rückseite der Glühbirne auf.

•Befestigen Sie die Rückseite der Glühbirne an der Schraube und drücken Sie auf den Spalt zwischen der Glühbirne und der Wand, damit der Kleber die Glühbirne und die Wand fest fixiert.

•Warten Sie 24 Stunden, bis der Kleber vollständig getrocknet ist. Überprüfen Sie anschließend, ob der Strahler und die Wand fest befestigt sind.

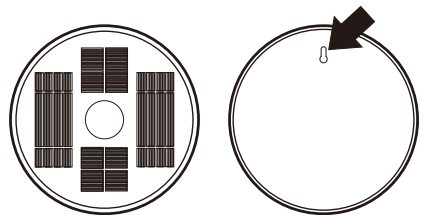

TIMER-OPTIONEN:

